

ATOMIZZATORE TRAINATO BIG Lt. 2000

per trattori \geq CV 75 – 55 KW

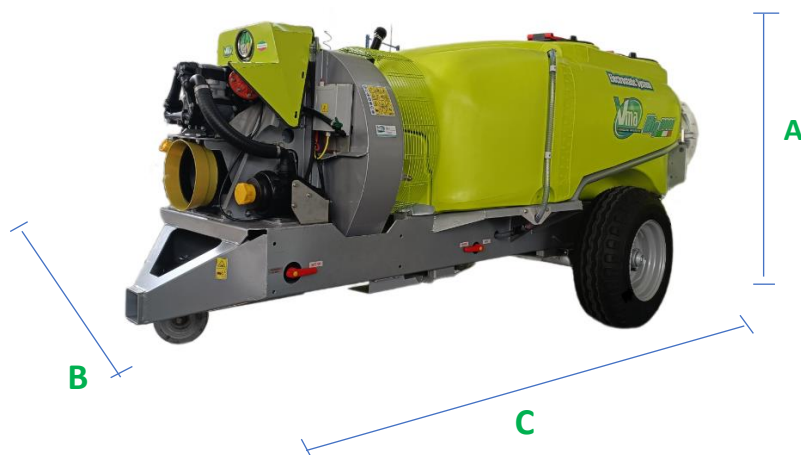

Allestimento:

- Telaio in lamiera di acciaio zincato a caldo, vernice metallizzata
- Serbatoio in polietilene ad alta completo di indicatore livello, miscelatore prodotti e lava barattoli, serbatoio
- lavamani e lava circuito
- Carter ventilatore in acciaio
- Moltiplicatore meccanico ad ingranaggi in bagno d'olio con cambio a 2 velocità e neutro
- Ventola centrifuga a pale chiuse in lamiera di acciaio \varnothing 550 mm volume aria fino a 18000 mc/h

Fornito con:

- Manometro e regolatore di pressione
- Frizione centrifuga sull'albero della ventola
- Pompa a membrane in alluminio anodizzato 135 lt/min. 0-20 bar
- 2 Elettrovalvole motorizzate con comando elettrico a distanza
- **Dosatori contaltri a scala graduata in acciaio inox per ogni settore**

OPTIMA.2000 2V2C.POLIETILENE		2 ventagli a 5 settori e 2 cannoni in polietilene ad alta densità predisposizione al sistema elettrostatico 4 Dosatori in acciaio IDCL.INOX
OPTIMA.2000 2C2V		2 cannoni superiori 2 ventagli inferiori (10 settori in inox) 4 Dosatori in acciaio IDCL.INOX
OPTIMA.2000 2C6M		Colonna centrale 6 disp. di distr. orientabili sull'asse a 3 diffusori 2 cannoni sup SOLO Regolazione A Dischi Calibrati
OPTIMA.2000 2 cannoni 2 mani centrali 4+4 diffusori 4 DCL.INOX		Serbatoio Lt. 2000 Gommatura 15.3 a 6 fori 2 cannoni 2 mani centrali 4+4 diffusori 4 DCL.INOX
OPTIMA.2000 BIG.T.SR55		Serbatoio Lt. 2000 Gommatura 15.3 a 6 fori 2 cannoni e coppia di ventagli inox con movimentazione idraulica 4 DCL.INOX
OPTIMA.2000 4V		2 ventagli superiori 2 ventagli inferiori

DIMENSIONI

MODELLO	A (cm)	B (cm)	C (cm)	Peso (kg)
Big 2000 Lt	153	156	380	800